

G-LAB
GUITAR LABORATORY

www.glab.com.pl

WOWEE-WAH



- User Manual
- Mode d'emploi
- Instrukcja obsługi
- Bedienungsanleitung

Sehr geehrter Kunde,

Danke, dass Sie sich für unser Produkt entschieden haben.

WOWEE-WAH ist ein „klassischer“ WahWah-Effekt, mit dem Sie eigene Sounds kreieren können, was Ihnen durch neuartige und komfortable Schaltmöglichkeiten erleichtert wird.

Die wichtigsten Eigenschaften:

- Voll-analoge Schaltkreise mit erhöhter Spannung, wodurch ein Betrieb ohne Verzerrung und bei geringen Nebengeräuschen möglich ist.
- Optische Steuerung anstelle eines Potentiometers, dadurch ein geringerer Bewegungswiderstand, sodass Sie das Pedal schneller bewegen können. Zusätzlich ist das Pedal so zuverlässiger.
- BASS-Schalter (LOW – Bass-Anhebung wie bei einem „klassischen“ WahWah, HIGH – ohne Bass-Anhebung).
- DEEP-Schalter, der die Intensität des Effekts regelt.
- Schalter Q FACTOR, reduziert die Anhebung der Resonanzfrequenz.
- VOLUME-Schalter, steuert den Pegel des Ausgangssignals.
- Zwei ON/OFF-Modi: SWITCH verwendet den Schalter vorne unter dem Pedal, unser neuartiger TOUCH-Mode schaltet das Pedal durch einfaches Aufsetzen Ihres Fußes ein oder aus.
- BATTERY-Schalter, damit Sie nicht das Kabel aus der IN-Buchse ziehen müssen.
- Automatisches Ausschalten der Spannungsversorgung, somit kann sich die Batterie nicht entladen, nachdem Sie das Kabel aus der IN-Buchse gezogen haben.
- Geräuschlose TRUE BYPASS-Schaltung, auf optischen Widerständen basierend.
- Zwei gelb leuchtende Anzeigen (links und rechts) bei aktivem WahWah, erleichtert das Auffinden des WOWEE-WAH auf einer dunklen Bühne.
- Regelbarer Widerstand für die Pedalbewegung
- Beflocktes Gehäuse mit Edelstahl-Bauteilen
- 9V-Spannungsversorgung über Batterie oder externes Netzteil (9 V DC, 10 mA)

Aufbau

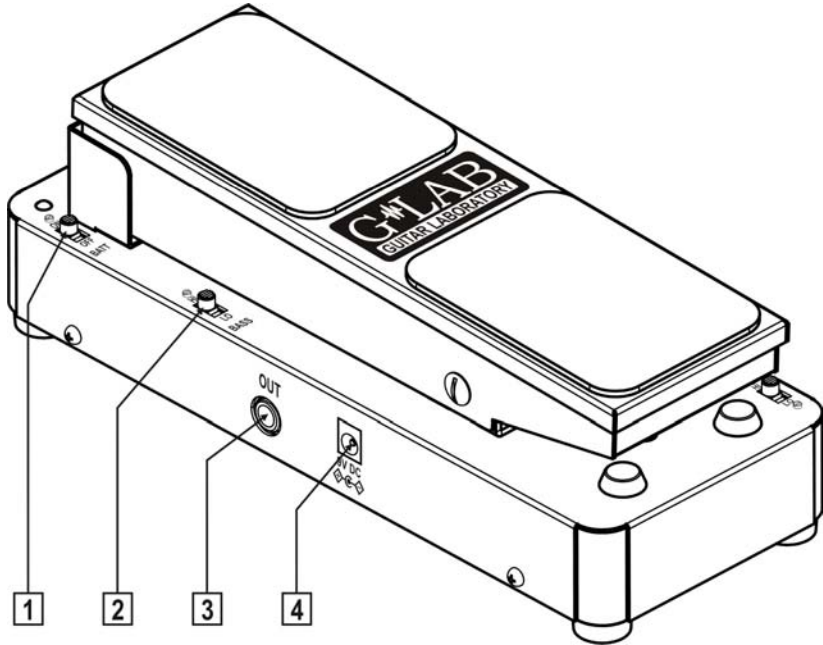

- 1 - Schalter Batterie ON/OFF
- 2 - Schalter BASS
- 3 - Ausgangsbuchse (OUT)
- 4 - Spannungsversorgung (9V DC)
- 5 - Schalter VOLUME
- 6 - Schalter ON/OFF-Modus
- 7 - Eingangsbuchse (IN)
- 8 - Schalter Q FACTOR
- 9 - Schalter DEEP
- 10 - LED-Anzeigen

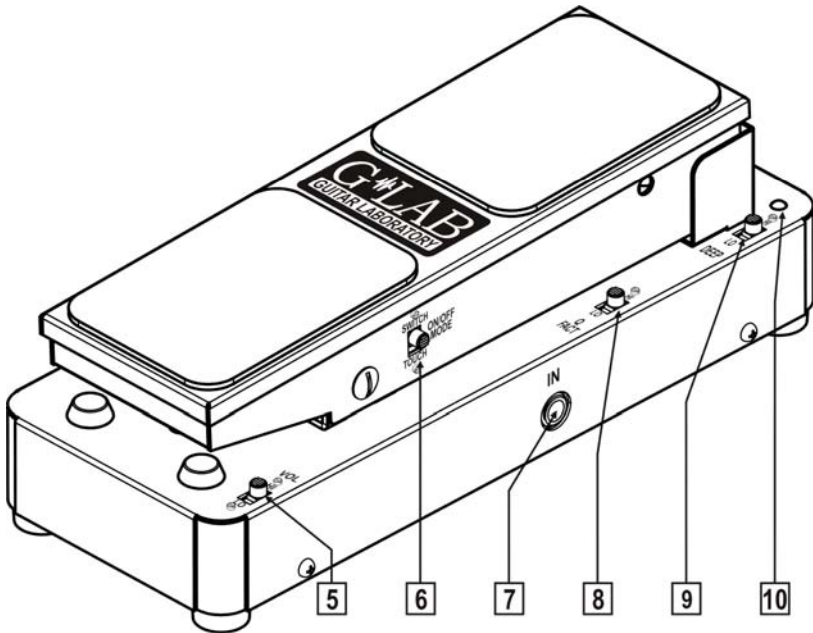

Schalterfunktionen

- BATT** – Batterie-Schalter, in der Position OFF wird die Batterie abgeschaltet.
- BASS** – LOW – Bass-Anhebung wie bei einem „klassischen“ WahWah.
HIGH – ohne Bass-Anhebung
- DEEP** – Dieser Schalter ändert die Intensität des Effekts, in der Position HIGH erfolgt eine Abschwächung des Signals hinter der Resonanzfrequenz, wodurch die Intensität des Effekts bei allen Pedalstellungen erhöht wird. Ein Nebeneffekt ist die insgesamt Abschwächung des Signals (wir empfehlen, den VOLUME-Schalter auf die Position HIGH zu stellen).
- Q FACTOR** – Stellt die Güte des Resonanz-Schaltkreises ein, in der Position HIGH wird die Intensität des Resonanz-Signals erhöht, insbesondere in den Tiefen (wenn das Pedal also vorne hoch steht), dadurch wird der WahWah-Effekt intensiver.

VOLUME – Lautstärke des Effekt-Signals,
in der Stellung HIGH wird das Signal um 3,5 dB
angehoben.

ON/OFF MODE – Schalter für den Schalt-Modus:
In der Position SWITCH wird der Effekt wie beim
„klassischen“ WahWah durch einen Schalter unter dem
Pedal aktiviert.
In der Position TOUCH wird das WahWah durch Druck
eingeschaltet – setzen Sie einfach Ihren Fuß auf das
Pedal.

Soundbeispiele

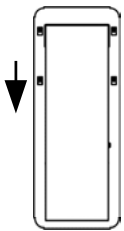
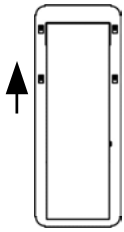
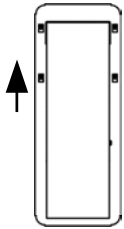
Sound	BASS	DEEP	Q FACT	Ansicht	Beschreibung
„clean“	LO	HI	HI		Klassischer, tiefer WahWah-Effekt mit Bass-Anhebung
„crunch“	HI	LO	HI		Intensiver WahWah-Effekt bei den tiefen Frequenzen, in der Position VOL = HI wird das Signal für eine stärkere Übersteuerung angehoben.
	HI	HI	LO		Geringer WahWah-Effekt bei den tiefen Frequenzen, dadurch wird eine Pegelabschwächung bei diesen Frequenzen vermieden.

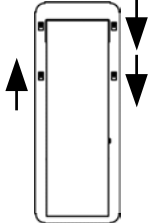
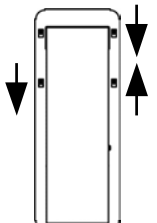
„high overdrive“	HI	LO	LO		Geringer WahWah-Effekt, um einen definierten Sound zu erhalten, in der Position VOL=HI wird das Signal verstärkt, um mehr Overdrive zu erhalten.
	LO	LO	HI		Sehr intensiver WahWah-Effekt in den Mitten und den Bässen, in der Position VOL=HI wird das Signal verstärkt, um mehr Overdrive zu erhalten.

Spannungsversorgung

Wir empfehlen, das WOWEE-WAH mit einem 9V-DC-Netzteil zu betreiben (10 mA). Überprüfen Sie die Polarität des Steckers, bevor Sie den Adapter einstecken.



Bitte beachten Sie: Schäden durch falsche Spannungsversorgung führen zum Verlust der Garantiesprüche.

Das WOWEE-WAH kann auch mit einer 9-V-Batterie betrieben werden. Zum Batteriewechsel lösen Sie die Schraube im Deckel, entfernen diesen und legen die Batterie ein. Wir empfehlen die Verwendung von hochwertigen Alkaline-Batterien.

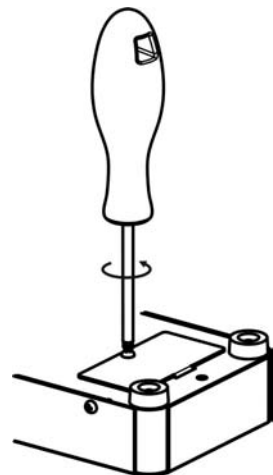

Sie schalten das WOWEE-WAH bei der Verwendung eines Netzadapters ein, indem Sie ein (Mono-)Klinkenkabel in die IN-Buchse stecken. (Die Stellung des BATTERY-Schalters ist dabei ohne Belang.) Falls Sie Batterien verwenden, stecken Sie ein (Mono-)Klinkenkabel in die IN-Buchse und stellen den BATTERY-Schalter auf die Position ON. Sie können die Stromversorgung durch die Batterie einfach mit dem BATTERY-Schalter unterbrechen (ohne dass Sie den Stecker aus der IN-Buchse ziehen müssen).

Anschluss an Ihr Equipment

Wir empfehlen, das WOWEE-WAH zwischen Gitarre und Amp zu schalten, bei Einsatz anderer Effekte zwischen Gitarre und den Bodeneffekten. Sie erzielen grundsätzlich die besten Ergebnisse, wenn Sie das WahWah immer als erstes Glied in der Signalkette verwenden.

Einstellen des Bewegungs-Widerstands

Sie können beim WOWEE-WAH den Bewegungs-Widerstand regeln, indem Sie mit Hilfe einer Schraube die Spannung einer Feder einstellen. Sie benötigen dazu einen 7-er Maulschlüssel. Für einen höheren Widerstand müssen Sie die Schraube hereindreihen.

Beachten Sie bitte: Drehen Sie die Schraube nicht weiter heraus, als auf dem Bild zu sehen ist.

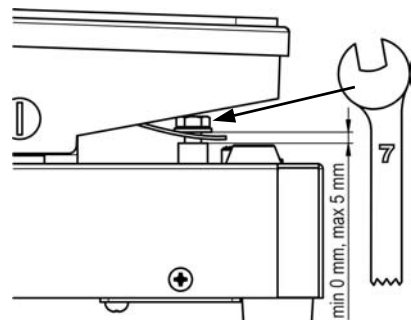

Technische Daten

Maße	99 x 250 x 85 mm (B x L x H),
Gewicht	1,4 kg
Spannungsversorgung	9V DC (8,7 – 9,4V)
Stromverbrauch	10 mA

EMC/EMI und Konformitätserklärung

Dieses Gerät wurde so geplant und hergestellt, dass die es betreffenden Normen und Richtlinien hinsichtlich der Nutzersicherheit und der Elektro-magnetischen Verträglichkeit erfüllt werden.

Das Gerät gebraucht Energie mit der Rundfunkfrequenz und kann solche ausstrahlen. Wird das Gerät dann entgegen den Vorschriften installiert und betrieben, kann es schädliche Störungen im Rundfunkverkehr herbeiführen. Trotz der Erfüllung der vorgenannten Normen kann nicht gewährleistet werden, dass es bei einer bestimmten Installation nicht zu gegenseitigen elektromagnetischen Störungen von in Betrieb befindlichen Vorrichtungen (bspw. Störungen des Rundfunk- oder Fernsehempfanges) kommt.

In solchen Fällen ist es ratsam, dass der Nutzer selbst versucht, jeweilige Störungen durch eine oder mehrere der folgenden Maßnahmen zu beseitigen:

- Ausrichtung oder Lage der Empfangsantenne verändern.
- Abstand zwischen dem Gerät und dem Empfänger erhöhen.
- Das Gerät an einen anderen Stromkreis anschließen, als derjenige, an dem der Empfänger angeschlossen ist.
- Kontakt mit dem Hersteller aufnehmen.
- Kontakt mit dem Verkäufer aufnehmen.

Konformitätserklärung

Hersteller Elzab Soft Sp. z o.o. ul. Kruczkowskiego 39, 41-813 Zabrze, Polen, erklärt in alleiniger Verantwortung, dass folgendes Produkt:

G LAB/ WOWEE-WAH (G LAB WW-1)

auf das sich diese Erklärung bezieht, mit folgenden Richtlinien:

- 2006/95/EG Elektrische Betriebsmittel Niederspannungsrichtlinie
- 2004/108/EG Elektromagnetische Verträglichkeit

Die Konformität mit den Richtlinien wird nachgewiesen durch die Einhaltung folgender Normen:

- PN-EN 60065:2004/EN 60065:2002/ Audio-, Video- und ähnliche elektronische Geräte – Sicherheitsanforderungen
- PN-EN 55103-1:2000/EN 55103-1:1996/ Elektromagnetische Verträglichkeit – Produktfamiliennorm für Audio-, Video- und audio-visuelle Einrichtungen sowie für Studio-Lichtsteuereinrichtungen für den professionellen Einsatz – Teil 1: Grenzwerte und Meßverfahren für Störaussendungen
- PN-EN 55103-2:2001/EN 55103-2:1996/ Elektromagnetische Verträglichkeit – Produktfamiliennorm für Audio-, Video- und audio-visuelle Einrichtungen sowie für Studio-Lichtsteuereinrichtungen für den professionellen Einsatz – Teil 2: Anforderungen an die Störfestigkeit

Arkadiusz Kocik

Vorstandsvorsitzender der Elzab Soft Sp. z o.o.

Eine Kopie der ursprünglichen Konformitätserklärung steht zum Download auf unserer Website:

<http://www.glab.com.pl>



Dieses Produkt gehört nicht in den Hausmüll!

Dieses Gerät ist gemäß der EU-Rechtslinie 2002/96/EG (gültig ab August 2005) sowie dem Gesetz über ausrangierte Elektro- und Elektronikgeräte (GBl. Nr. 180/2005, Pos. 1495) mit dem Symbol eines gestrichenen Hausmüllcontainers versehen.

Diese Bezeichnung gibt an, dass dieses Gerät nach der Gebrauchsdauer mit anderen Hausabfällen nicht zusammen entsorgt werden darf.

Der Nutzer ist verpflichtet, dieses Gerät bei einem Sammel- und Entsorgungsunternehmen für verbrauchte Elektro- und Elektronikgeräte abzugeben. Der Sammelsystemeinrichter, darunter örtliche Sammelstellen, Verkaufseinrichtungen und sonstige Einheiten, bilden ein System, welches Abgabe solcher Geräte ermöglicht. Die vorgenannte RL und das Gesetz gewährleisten den Kunden eine kostenlose Entsorgung der abgegebenen Geräte.

Das Gerät ist aus den Stoffen hergestellt, die nach seiner Lebensdauer dem Recycling unterzogen oder entsorgt werden können. Durch eine ordnungsgemäße Behandlung verbrauchter Elektro- und Elektronikgeräte wird der Rohstoffbedarf reduziert. Es ist ein Beitrag zur Vermeidung schädlicher Folgen für die Umwelt und menschliche Gesundheit, die aus dem Vorhandensein von gefährlichen Bestandteilen oder einer fehlerhaften Lagerung und Verarbeitung solcher Geräte resultieren.



G LAB is a brand of Elzab Soft sp. z o.o.

COMPANY ADDRESS

Elzab Soft sp. z o.o.

ul. Kruczkowskiego 39, 41-813 Zabrze , Poland

phone: +48 32 272 20 21, fax : +48 32 272 81 90

Sales & Export Department

phone: +48 32 272 20 21 ext. 308

e-mail: glab@glab.com.pl

Technical Support

phone: +48 32 272 30 51 ext. 64

e-mail: help@glab.com.pl

www.glab.com.pl