

**G-LAB**  
GUITAR LABORATORY

[www.glab.com.pl](http://www.glab.com.pl)

# WOWEE-WAH



- User Manual
- Mode d'emploi
- Instrukcja obsługi
- Bedienungsanleitung



Szanowny Użytkowniku!

Dziękujemy za wybór naszego produktu.

BASS WOWEE-WAH (BWW-1) to klasyczny efekt typu „kaczka” do gitary basowej z możliwością ustawienia brzmienia oraz nowym, wygodnym sposobem załączania.

Podstawowe funkcje:

- w pełni analogowy układ elektroniczny z podwyższonym napięciem zasilania zapewniającym pracę bez przesterowania,
- beztraskowy układ TRUE BYPASS-u w oparciu o fotorezystory,
- fotoelement zamiast potencjometru, zapewniający większą niezawodność oraz mniejsze opory ruchu a przez to możliwość precyzyjnego i szybszego poruszania oraz mniejsze „zmęczenie” grającego
- przełączniki ustawienia brzmienia: RANGE zakresu częstotliwości rezonansowych, TREBLE wzmocnienia średnich i wyższych częstotliwości, Q FACTOR dobroci obwodu rezonansowego, VOLUME poziomu sygnału wyjściowego,
- dwie metody włączania: klasyczna wyłącznikiem z przodu pedału oraz przez postawienie nogi na pedale kaczki,
- wyłącznik BATT zasilania z baterii (dla uniknięcia konieczności wyjmowania wtyku z gniazda IN w celu wyłączenia zasilania z baterii),
- funkcja wyłączania zasilania po wyjęciu wtyku z gniazda IN jako zabezpieczenie przed przypadkowym rozładowaniem baterii,
- lampki (po prawej i po lewej stronie dla zapewnienia widoczności) sygnalizujące stan aktywności kaczki z podświetlaniem dla łatwiejszego odnalezienia kaczki w ciemności,
- regulacja siły oporu ruchu (za pomocą śruby regulacyjnej),
- zasilanie 9V z zasilacza stabilizowanego (9V DC, pobór 10 mA) lub z baterii 9V.

## Budowa

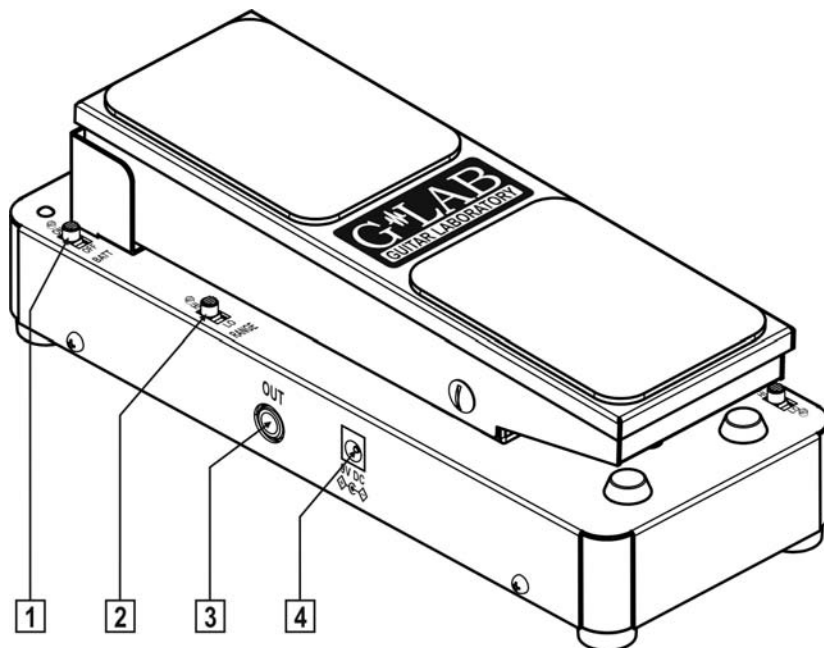

- 1 - Włącznik baterii BATT ON/OFF
- 2 - Przełącznik RANGE zakresu częstotliwości
- 3 - Gniazdo wyjściowe OUT
- 4 - Gniazdo zasilania 9V DC
- 5 - Przełącznik VOLUME
- 6 - Przełącznik metody włączania ON/OFF MODE
- 7 - Gniazdo wejściowe IN
- 8 - Przełącznik „dobroci” obwodu Q FACTOR
- 9 - Przełącznik wysokich tonów TREBLE
- 10 - Lampki sygnalizujące włączenie efektu (kolor żółty) oraz tryb gotowości (kolor czerwony)

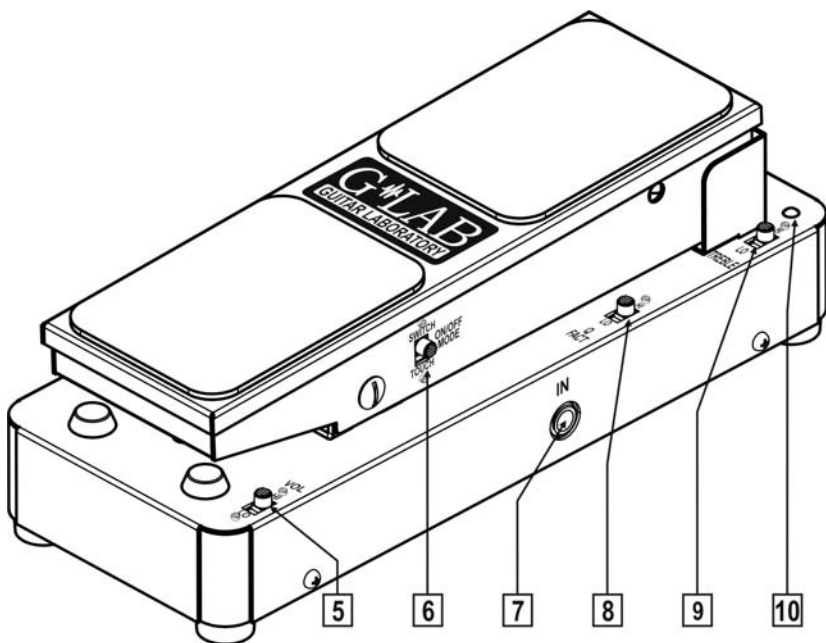

## Funkcje przełączników

- BATT** – wyłącznik zasilania z baterii 9V,
- RANGE** – przełącznik zakresu częstotliwości rezonansowych powoduje przesuwanie całego zakresu częstotliwości rezonansowych, w pozycji LOW – kaczka umożliwia większy wpływ na niskie częstotliwości,
- TREBLE** – w położeniu HI wzmacnia (podbija) średnie i wyższe częstotliwości co pogłębia efekt kaczki,
- Q FACTOR** – przełącznik zmiany „dobroci układu rezonansowego”, w położeniu HIGH zwiększa poziom sygnału rezonansowego (zwłaszcza dla niskich częstotliwości) co pogłębia efekt kaczki,
- VOLUME** – głośność sygnału kaczki, w położeniu HIGH zwiększa sygnał o 3,5 dB

**ON/OFF MODE** – przełącznik wyboru metody włączania: SWITCH - za pomocą przełącznika z przodu pedału (wymaga silniejszego naciśnięcia), TOUCH - włączanie samoczynne przez postawienie stopy na pedale

## Zasilanie

„Kaczkę” zaleca się zasilać z zewnętrznego zasilacza stabilizowanego o napięciu stałym 9V (DC) o wydajności 10 mA lub więcej. Przed podłączeniem zasilacza, upewnij się czy wtyk posiada prawidłową polaryzację.



**UWAGA:** Uszkodzenie urządzenia, spowodowane podłączeniem niewłaściwego napięcia nie podlega gwarancji.

„Kaczka” posiada także możliwość zasilania z baterii 9V. W celu zamontowania baterii należy odkręcić śrubę mocującą pokrywkę baterii, zdjąć pokrywkę i podłączyć baterię. Zaleca się stosować baterie alkaliczne o zwiększonej pojemności.

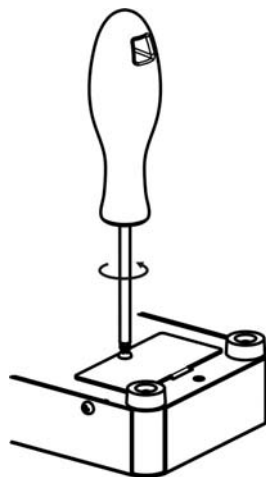

W przypadku zasilania kaczki z zasilacza, w celu jej włączenia konieczne jest włożenie wtyku Jack Mono do gniazda IN kaczki (przełącznik BATT może pozostać w dowolnym położeniu). W przypadku pracy na baterii konieczne jest, prócz włożenia wtyku Jack Mono do gniazda IN, ustawienie przełącznika BATT w pozycji ON. Pozwala to na łatwe wyłączenie baterii (bez konieczności wyjmowania wtyku) gdy kaczka zasilana jest z baterii.

## Podłączenie gitary i wzmacniacza

WOWEE-WAH zaleca się podłączać pomiędzy gitarę a wzmacniacz, a jeśli stosowane są inne efekty gitarowe to pomiędzy gitarę i kostki efektowe.

## Regulacja siły oporu ruchu

WOWEE-WAH posiada możliwość regulacji siły oporu ruchu za pomocą śruby dociskającej sprężynę. Do regulacji należy użyć klucza płaskiego 7 mm. Wkręcanie śruby zwiększa siłę oporu.

Uwaga: Nie należy wykręcać śruby więcej niż podano na rysunku.

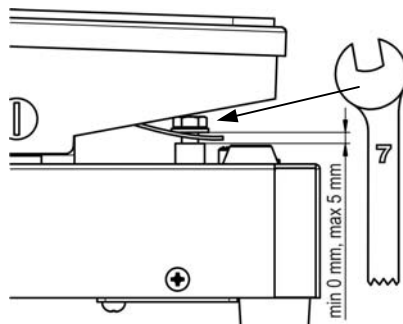

## Dane techniczne

Wymiary (głęb. x szer. x wys.)	250 x 99 x 85 mm
Masa	1,4 kg
Zasilanie	9V DC (8,7 do 9,4V stabilizowane)
Pobór prądu	10 mA



## EMC/EMI i Deklaracja Zgodności

Urządzenie zostało zaprojektowane i wyprodukowane w taki sposób, by spełnić dotyczące go normy i dyrektywy w zakresie bezpieczeństwa użytkownika i kompatybilności elektromagnetycznej.

Urządzenie używa i może emitować energię o częstotliwości radiowej, więc jeżeli nie jest instalowane i używane zgodnie z instrukcjami, może powodować szkodliwe zakłócenia w komunikacji radiowej. Jednakże, mimo spełnienia ww. norm, nie ma gwarancji, że w przypadku konkretnej instalacji nie dojdzie do wzajemnych zakłóceń elektromagnetycznych pomiędzy działającymi urządzeniami (np. zakłócenia w odbiorze radia czy telewizji).

W takich przypadkach, zachęca się użytkownika by spróbował zlikwidować zakłócenia za pomocą jednego lub kilku z poniższych działań:

- Zmienić kierunek lub położenie anteny odbiorczej.
- Zwiększyć separację między urządzeniem a odbiornikiem.
- Podłączyć urządzenie do gniazdka w innym obwodzie niż ten, do którego połączony jest odbiornik.
- Skontaktować się z producentem.
- Skonsultować się ze sprzedawcą z prośbą o pomoc.

### Deklaracja Zgodności

ELZAB S.A., ul. Kruczkowskiego 39, 41-813 Zabrze, Polska, niniejszym deklaruje na własną odpowiedzialność, że następujący produkt:

#### **BASS WOWEE-WAH (G LAB BWW-1)**

który jest objęty tą Deklaracją i oznaczony symbolem CE 07 spełnia wymagania następujących norm:

PN-EN 60065:2004	Wymagania bezpieczeństwa na urządzenia elektroniczne i z nimi związane do użytku w gospodarstwach domowych i w innych podobnych ogólnego użytku działające przy zasilaniu sieciowym
PN-EN 55103-1:1998	Norma dla rodziny produktów urządzeń audio, video, audio-wizyjnych i sterowania oświetleniem scenicznym do użytku profesjonalnego. Część 1: Emisja.
PN-EN 55103-2:1998	Norma dla rodziny produktów urządzeń audio, video, audio-wizyjnych i sterowania oświetleniem scenicznym do użytku profesjonalnego. Część 2: Odporność.

oraz jest zgodne z poniższymi dyrektywami nowego podejścia:

73/23/WE wdrożonej rozporządzeniem Ministra Gospodarki z dnia 15 grudnia 2005 w sprawie zasadniczych wymagań dla sprzętu elektronicznego (Dz. U. z dnia 28 grudnia 2005).

2004/108/WE wdrożonej Ustawą z dnia 13 kwietnia 2007 r. o kompatybilności elektromagnetycznej (Dz.U.2007 r., nr. 82, poz. 556).

Opublikowane w Zabrzu, Październik 2008

Jerzy Biernat

Prezes Zarządu ELZAB S.A.



## **NIE WYRZUCAJ TEGO PRODUKTU DO POJEMNIKA NA ŚMIECI !**

To urządzenie oznaczone jest symbolem przekreślonego kosza na odpady zgodnie z Dyrektywą Europejską 2002/96/WE (obowiązującą od sierpnia 2005r.) oraz Ustawą o zużytych sprzęcie elektrycznym i elektronicznym (Dz.U. z 2005r., Nr. 180, poz. 1495).

Oznaczenie takie informuje, że po okresie użytkowania sprzęt ten nie może być umieszczany łącznie z innymi odpadami pochodzącymi z gospodarstwa domowego.

Obowiązkiem użytkownika jest przekazanie urządzenia firmom zajmującym się zbieraniem i złomowaniem zużytego sprzętu elektrycznego i elektronicznego. Prowadzący zbiórkę, w tym lokalne punkty zbiórki, sklepy oraz inne jednostki, tworzą system umożliwiający oddanie tego urządzenia. Przytoczona powyżej Dyrektywa i Ustawa zapewnia klientom bezpłatną utylizację przekazanego urządzenia.

Urządzenie jest wykonane z materiałów, które mogą być odzyskane lub zutylicowane po zakończeniu jego użytkowania. Dzięki właściwemu postępowaniu z zużyтым sprzętem elektrycznym i elektronicznym redukowane jest zapotrzebowanie na surowce oraz przyczynia się to do uniknięcia szkodliwych konsekwencji dla środowiska naturalnego i zdrowia ludzi, wynikających z obecności niebezpiecznych składników oraz niewłaściwego składowania i przetwarzania takiego sprzętu.





G LAB is a brand of ELZAB SA

## COMPANY ADDRESS

### ELZAB SA

ul. Kruczkowskiego 39, 41-813 Zabrze, Poland  
phone: +48 32 272 20 21, fax: +48 32 272 81 90

### Sales & Export Department .....

phone: +48 32 272 30 51 ext. 34, 39, 64  
+48 32 272 20 21 ext. 308, 366, 468  
e-mail: [glab@glab.com.pl](mailto:glab@glab.com.pl)

### Technical Support .....

phone: +48 32 272 30 51 ext. 64  
+48 32 272 20 21 ext. 308  
e-mail: [help@glab.com.pl](mailto:help@glab.com.pl)

[www.glab.com.pl](http://www.glab.com.pl)