

Guitar System Controller

Kontroler Systemu Gitarowego



Instrukcja obsługi

Spis treści

Spis treści	1
Zawartość opakowania	2
Bezpieczne użytkowanie	3
Budowa	3
Wybór brzmienia	4
Wybór banku	4
Ciche strojenie (MUTE)	4
Tryb bezpośredniego przełączania pętli	5
Programowanie brzmienia	5
Programowanie pętli (LOOP1 do LOOP4) i głośności	5
Programowanie ustawienia wzmacniacza	5
Programowanie numeru programu wysyłanego przez wyjście MIDI OUT	6
Kopiowanie brzmienia	6
Ustawienia	6
Ustawienia pod klawiszem LOOP	6
Ustawienia pod klawiszem SWITCH	7
Ustawienie kanału MIDI	7
Sterowanie drugim urządzeniem MIDI	8
Podłączenie sterowania wzmacniaczem	8
Podłączenie „Podstawki pod kaczkę”	9
Połączenie dwóch kontrolerów	10
Wyświetlenie wersji programu	11
Schemat blokowy toru sygnałowego	11
Dane techniczne	11
Karta implementacji MIDI	12
Schemat połączeń	13
EMC/EMI i Deklaracja Zgodności	15

Dziękujemy za zakup urządzenia firmy G LAB.

Guitar System Controller (w skrócie GSC) jest programowanym przełącznikiem pętli efektów (looperem), sterownikiem wzmacniacza i sterownikiem MIDI. Umożliwia poprzez naciśnięcie jednego przycisku nożnego:

- włączenie wybranych efektów (włączonych w pętle efektów LOOP1 do LOOP4) oraz wybranie głośności pełnej lub obniżonej,
- ustawienie kanału wzmacniacza (lub przedwzmacniacza),
- wybranie programu w urządzeniu (np. procesorze efektów) sterowanym za pomocą MIDI rozkazem Program Change.

Brzmienia pamiętane są w sześciu bankach (od A do F) po pięć brzmień (o numerach od 1 do 5) w każdym banku. Kontroler posiada funkcje programowania parametrów brzmień oraz funkcję kopiowania brzmień w całości. Kopiowanie umożliwia szybkie „organizowanie” brzmień w bankach tak by w danym utworze nie było potrzeby przełączania banków. W celu zabezpieczenia przed przypadkową zmianą brzmień GSC posiada przełącznik blokady dostępu do pamięci. GSC posiada tzw. Ustawienia które pozwalają na wybranie sposobu działania (np. z urządzeniami zewnętrznymi) oraz służą do ustawienia parametrów związanych z transmisją MIDI.

Podstawowe cechy:

- wejście wysokiej impedancji (identyczne ze wzmacniaczami lampowymi) z buforem opartym na tranzystorze polowym,
- niezależne wyjście do tunera gitarowego z funkcją cichego strojenia,
- 4 pętle do podłączenia efektów lub zestawów efektów połączonych szeregowo bypasssem opartym na przełącznikach (z pominięciem efektów wyłączonych),
- 4 wyjścia 9V DC do zasilania efektów (łącznie max 160 mA z sygnalizacją przeciążenia),
- moduł zmiany głośności (pełna/obniżona) do zastosowania w trybie solo/podkład,
- 2 wyjścia (4 linie) przełącznikowe do sterowania wzmacniaczem przez wejście do pedału nożnego,
- wyjście MIDI do sterowania wyborem programu np. procesora dźwiękowego (z możliwością sterowania niezależnie dwoma urządzeniami przez wyjście THRU jednego z urządzeń),
- 5 przycisków nożnych do wyboru zaprogramowanego brzmienia,
- przycisk nożny z definiowalną funkcją (do wyboru: tryb bezpośredniej edycji pętli, przełączenie na poprzedni bank, zmiana głośności lub wyciszenie (MUTE)),
- beztraskowe i podświetlane przyciski nożne,
- gniazdo LINK do połączenia dwóch kontrolerów GSC w zestaw o podwojonych możliwościach (w dwóch trybach pracy „zdalnym” i „obok siebie”),
- możliwość podłączenia podstawki pod „kaczkę” (wah-padu) do sterowania systemem poprzez postawienie nogi na „kaczce”,
- wyjście główne umożliwiające podłączenie równolegle kilku wzmacniaczy oraz bardzo długiego przewodu (10 m) bez utraty jakości sygnału,
- zasilanie z zewnętrznego zasilacza z długim (3,5 m) giętym przewodem, co eliminuje obecność zasilacza na podłodze i zapewnia wyższy poziom bezpieczeństwa.

Zawartość opakowania

Kontroler Systemu Gitarowego

Zasilacz sieciowy

Przewód 9V 40 cm

2 szt.

Przewód 9V 80 cm

2 szt.

Instrukcja obsługi

Bezpieczne użytkowanie

1. Nie dopuszczaj do zawilgocenia lub zalania zasilacza i urządzenia płynami.
2. Czyść urządzenie suchą lub lekko zwilżoną szmatką.
3. Nie zasłaniaj otworów wentylacyjnych zasilacza. Nie instaluj w pobliżu źródeł ciepła takich jak: grzejniki, piecyki.
4. Odłącz urządzenie od sieci zasilającej w czasie wyładowań atmosferycznych lub gdy nie będzie używane przez dłuższy czas.
5. Zabrania się samowolnego otwierania obudowy zasilacza oraz urządzenia.
6. Zasilacz sieciowy, powinien być umieszczony w gnieździe zasilania, które jest łatwo dostępne dla użytkownika.
7. Aby całkowicie odłączyć urządzenie od sieci zasilającej, należy wyciągnąć zasilacz z gniazdka sieciowego.

Budowa

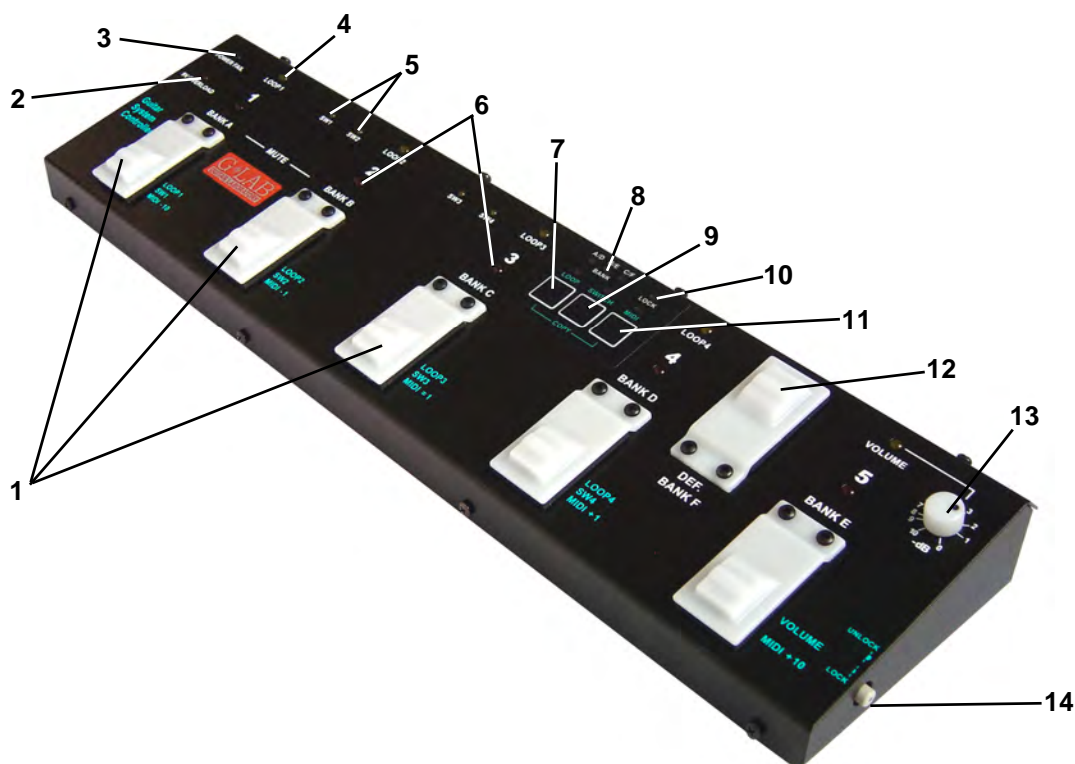

- 1 - Przyciski wyboru brzmienia
- 2 - Lampka sygnalizująca przeciążenie wyjść OUT 9V DC do zasilania efektów
- 3 - Lampka sygnalizująca błąd napięcia zasilania (napięcie zasilania poniżej 11V lub powyżej 15V)
- 4 - Lampki sygnalizujące włączenie pętli LOOP1 do LOOP4 (świeci się gdy pętla włączona)
- 5 - Lampki sygnalizujące stan wyjść SW1 do SW4
- 6 - Lampki sygnalizujące numer włączonego brzmienia
- 7 - Klawisz LOOP programowania pętli
- 8 - Lampki sygnalizujące wybrany bank
- 9 - Klawisz SWITCH programowania wyjść sterujących wzmacniaczem
- 10 - Lampka wskazująca zablokowanie dostępu do pamięci
- 11 - Klawisz MIDI do programowania numeru programu
- 12 - Przycisk definiowany DEF (patrz Ustawienia pod klawiszem LOOP)
- 13 - Gałka regulacji głośności obniżonej
- 14 - Przełącznik blokady pamięci: wciśnięty – zablokowana (LOCK), wyciśnięty – odblokowana (UNLOCK)

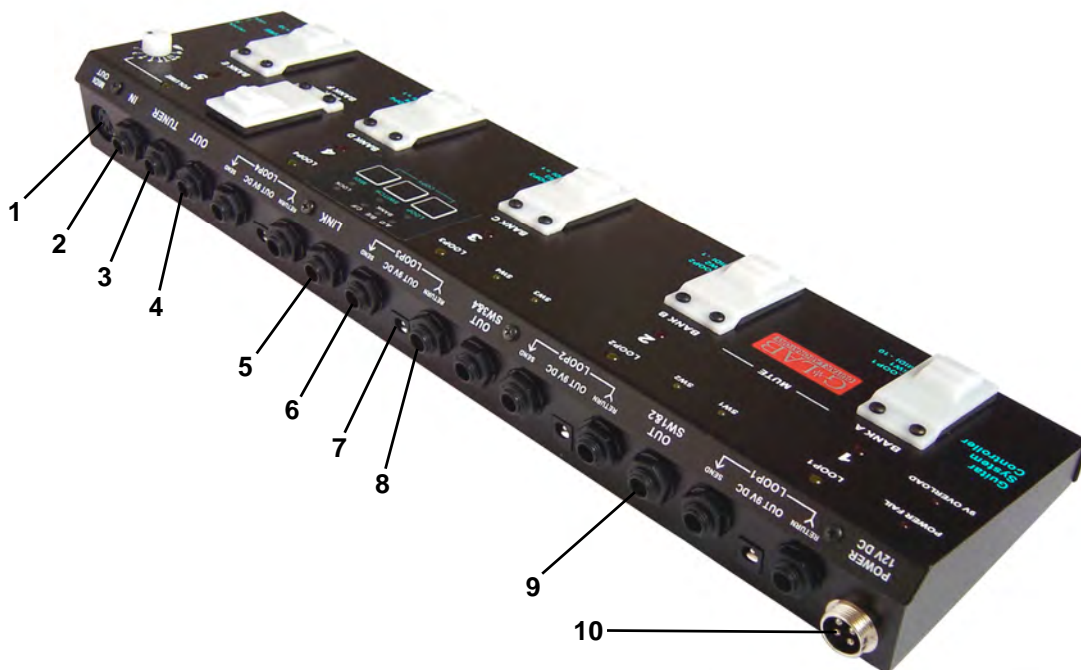

- 1 - MIDI OUT – gniazdo wyjściowe MIDI
- 2 - IN – gniazdo do podłączenia gitary
- 3 - TUNER – gniazdo podłączenia stroika elektronicznego
- 4 - OUT – gniazdo sygnału wyjściowego do podłączenia wzmacniacza
- 5 - LINK- gniazdo do podłączenia dwóch GSC w zestaw i/lub do podłączenia wah-padu
- 6 - SEND – gniazdo wyjściowe sygnału pętli efektu
- 7 - OUT 9V DC – gniazdo napięcia zasilania do efektu
- 8 - RETURN – gniazdo wejściowe pętli efektu
- 9 - OUT SW1&2 – gniazdo wyjściowe do sterowania wzmacniaczem
- 10 - POWER 12V DC – gniazdo zasilania 12V

Wybór brzmienia

Nacisnąć na krótko (poniżej jednej sekundy) przycisk brzmienia od 1 do 5 (zaświeci się lampka przy numerze wybranego brzmienia).

Wybór banku

Nacisnąć i przytrzymać na czas dłuższy od jednej sekundy przycisk brzmienia od 1 do 5 lub przycisk DEF (wybór bank A, B lub C sygnalizuje ciągłe świecenie odpowiedniej lampki zaś pulsowanie oznacza wybór banku D, E lub F).

Podczas przełączania banków na jedną sekundę zostanie włączone brzmienie odpowiednie do naciskanego przycisku po czym nastąpi powrót do wcześniej wybranego numeru brzmienia. Zaleca się takie zaprogramowanie brzmień w bankach, by w trakcie utworu potrzebne brzmienia znajdowały się w jednym banku lub zastosowanie klawisza DEF jako przełącznika ostatnio używanych banków.

Ciche strojenie (MUTE)

Nacisnąć jednocześnie krótko przycisk brzmienia numer 1 i numer 2 (wszystkie lampki przy numerach brzmień zaczną pulsować).

By wyjść z cichego strojenia należy nacisnąć przycisk brzmienia którego chcemy używać.

W przypadku gdy przycisk DEF ustawiony jest jako przycisk cichego strojenia (patrz Ustawienia pod klawiszem LOOP) nacisnąć przycisk DEF. By wyjść z cichego strojenia można nacisnąć

przycisk brzmienia którego chcemy używać lub przycisk DEF (nastąpi powrót do wcześniej używanego brzmienia).

Tryb bezpośredniego przełączania pętli

Ustawić przycisk DEF jako przycisk bezpośredniego przełączania pętli (patrz Ustawienia pod klawiszem LOOP).

Wybrać brzmienie a następnie nacisnąć krótko przycisk DEF (lampka aktualnie wybranego brzmienia zacznie pulsować i zaświeci się lampka nad klawiszem LOOP).

Kolejne naciśnięcia przycisków brzmień od 1 do 5 powodować będą odpowiednio włączenie i wyłączenie pętli od 1 do 4 oraz zmianę głośności.

Wyjście z trybu przełączania pętli uzyskujemy przez naciśnięcie przycisku DEF (lampka numeru brzmienia przestanie pulsować a lampka nad klawiszem LOOP zgaśnie).

W ten sposób zmodyfikowane brzmienie nie jest zapamiętywane w pamięci (ponowne wywołanie brzmienia przywróci ustawienia z pamięci). Możliwe jest bezpośrednie zapisanie tak zmodyfikowanego brzmienia poprzez odblokowanie pamięci i zapis klawiszem LOOP (jak w punkcie Programowanie pętli (LOOP1 do LOOP4) i głośności).

Programowanie brzmienia

Brzmienie określone jest przez:

- 1) włączone w pętlę efekty (LOOP1 do LOOP4) oraz głośność pełna lub obniżona (wg aktualnego ustawienia pokrętki VOLUME);
- 2) ustawienie wzmacniacza (wybranie kanału i/lub efektu we wzmacniaczu) za pomocą wyjść SW1 do SW4;
- 3) wybranie programu wysłanego przez wyjście MIDI OUT.

Programowanie pętli (LOOP1 do LOOP4) i głośności

- a) Wybrać bank i brzmienie.
- b) Przełącznik pamięci ustawić w położenie UNLOCK (lampka LOCK zgaszona).
- c) Nacisnąć klawisz LOOP (lampka nad klawiszem LOOP i lampka pod numerem brzmienia zaczną pulsować).
- d) Przyciskami nożnymi brzmień 1 do 4 odpowiednio ustawić pętle (efekty) które mają być aktywne (zaświecenie lampki nad napisem LOOP1 do LOOP4 sygnalizuje włączenie efektu). Przyciskiem nożnym brzmienia 5 ustawić głośność: zgaszona lampka nad napisem VOLUME oznacza pełną głośność a zaświecona lampka oznacza głośność wg ustawionej w chwili grania gałki.
- e) Nacisnąć klawisz LOOP w celu zapamiętania. Potwierdzeniem zapisu do pamięci jest szybkie pulsowanie lampek nad klawiszem LOOP i pod wybranym numerem brzmienia.

W przypadku konieczności wyjścia bez zapisu do pamięci należy w trakcie punktu d) nacisnąć klawisz SWITCH lub klawisz MIDI (lampka LOOP zgaśnie a lampka pod numerem programu przestanie pulsować).

Uwaga:

Jeśli do gniazda RETURN danej pętli efektu nie jest włożony wtyk to mimo uaktywnienia pętli sygnał będzie omijał pętlę danego efektu. Pozwala to na korzystanie z brzmień mimo nie podłączenia efektu do pętli.

Programowanie ustawienia wzmacniacza

- a) Wybrać bank i brzmienie.
- b) Przełącznik pamięci ustawić w położenie UNLOCK (lampka LOCK nie świeci).
- c) Nacisnąć klawisz SWITCH (lampka nad klawiszem SWITCH i lampka pod numerem brzmienia zaczną pulsować).
- d) Przyciskami nożnymi brzmień 1 do 4 ustawić wybrane brzmienie wzmacniacza (lampki nad napisami SW1 do SW4 sygnalizują ustawienie wzmacniacza).

- e) Nacisnąć klawisz SWITCH w celu zapamiętania. Potwierdzeniem zapisu do pamięci jest szybkie pulsowanie lampki nad klawiszem SWITCH i lampki pod wybranym numerem brzmienia.

W przypadku konieczności wyjścia bez zapisu do pamięci należy w trakcie punktu d) nacisnąć klawisz LOOP lub klawisz MIDI (lampka SWITCH zgaśnie a lampka pod numerem programu przestanie pulsować).

Programowanie numeru programu wysyłanego przez wyjście MIDI OUT

- a) Podłączyć przewód MIDI do gniazda MIDI OUT kontrolera i gniazda MIDI IN urządzenia sterowanego.
- b) Włączyć urządzenie sterowane i jeśli nie był wcześniej ustawiony ustawić kanał MIDI (patrz punkt Ustawianie kanału MIDI).
- c) Wybrać bank i brzmienie.
- d) Przełącznik pamięci ustawić w położenie UNLOCK (lampka LOCK zgaszona).
- e) Nacisnąć klawisz MIDI (lampka nad klawiszem MIDI i lampka pod numerem brzmienia zaczną pulsować).
- f) Przycisk brzmienia numer 1 zmniejsza numer programu o 10, przycisk brzmienia numer 2 zmniejsza numer programu o 1, przycisk brzmienia numer 3 ustawia program MIDI na numer 1, przycisk brzmienia numer 4 zwiększa numer programu o 1, przycisk brzmienia numer 5 zwiększa numer programu o 10.

Możliwe jest wysłanie numeru programu z zakresu od 1 do 128 (wartości przesyłane od 0 do 127).

- g) Nacisnąć klawisz MIDI w celu zapamiętania. Potwierdzeniem zapisu do pamięci jest szybkie pulsowanie lampki nad klawiszem MIDI i lampki pod wybranym numerem brzmienia.

W przypadku konieczności wyjścia bez zapisu do pamięci należy w trakcie punktu d) nacisnąć klawisz LOOP lub klawisz SWITCH (lampka MIDI zgaśnie a lampka pod numerem programu przestanie pulsować).

Kopiowanie brzmienia

- a) Włączyć brzmienie które chcemy skopiować.
- b) Przełącznik pamięci ustawić w położenie UNLOCK (lampka LOCK zgaszona).
- c) Nacisnąć jednocześnie klawisze LOOP i MIDI (lampki nad klawiszami LOOP, SWITCH i MIDI zaczną pulsować).
- d) Przełączyć bank (jeśli trzeba) i wybrać numer brzmienia pod którym chcemy skopiować wcześniej wybrane brzmienie.
- e) Nacisnąć jednocześnie klawisze LOOP i MIDI w celu zapisania brzmienia. Potwierdzeniem zapisu do pamięci jest szybkie pulsowanie kolejno lampek nad klawiszami LOOP, SWITCH i MIDI.

W przypadku konieczności wyjścia bez zapisu do pamięci należy w trakcie punktu d) nacisnąć klawisz SWITCH (lampki LOOP SWITCH i MIDI przestaną pulsować).

Ustawienia

Ustawienia zostały podzielone na ustawienia znajdujące się pod klawiszami LOOP i SWITCH. Pod klawiszem MIDI znajduje się ustawienie kanału nadawania MIDI. Ustawienia fabryczne zostały w tabelkach zaznaczone pogrubioną czcionką.

Ustawienia pod klawiszem LOOP

- a) Przełącznik pamięci ustawić w położenie LOCK (wciśnięty, lampka LOCK świeci się).
- b) Nacisnąć klawisz LOOP i trzymając go wciśnięty przełączyć przełącznik pamięci w pozycję UNLOCK (lampka LOCK zgaśnie. Wszystkie trzy lampki banków zaczną pulsować a lampka

nad klawiszem LOOP zaświeci się. Lampki pod numerami brzmień pokażą aktualne ustawienia pod klawiszem LOOP, których znaczenie podane jest w tabeli poniżej.

- c) Naciskanie przycisków brzmień powodować będzie zmianę poszczególnych ustawień.
- d) Naciśnięcie klawisza LOOP spowoduje zapisanie ustawień (potwierdzeniem zapisu do pamięci jest krótkie jednoczesne pulsowanie lampek banków).

W przypadku konieczności wyjścia bez zapisu do pamięci ustawień, należy w trakcie punktu c) nacisnąć klawisz SWITCH lub MIDI.

Numer lampki		Funkcja przycisku definiowalnego DEF:
1	2	
		wejście i wyjście do trybu bezpośredniego przełączania pętli
O		przełączanie między poprzednim i aktualnie wybranym bankiem
	O	przełączanie głośności pełna/obniżona
O	O	włącznik/wyłącznik cichego strojenia

O – lampka zaświecona

	Numer lampki		
	3	4	5
Lampka zgaszona	Wah-pad nieaktywny	Wah-pad włącza pętlę LOOP1	Nie używany
Lampka zaświecona	Wah-pad aktywny	Wah-pad włącza pętlę LOOP2	

Ustawienia pod klawiszem SWITCH

Sposób postępowania jest identyczny jak powyżej z tą różnicą, że należy nacisnąć klawisz SWITCH w momencie wejścia i zapisania. W przypadku konieczności wyjścia bez zapisu do pamięci ustawień należy w trakcie punktu c) nacisnąć klawisz LOOP lub MIDI.

	Numer lampki				
	1	2	3	4	5
Lampka zgaszona	Rozkaz MIDI zmiany programu jest wysyłany zawsze po naciśnięciu przycisku brzmienia	Minimalny odstęp pomiędzy rozkazami MIDI zmiany programu wynosi 0,1 sek.	Sterowanie drugim urządzeniem, MIDI wyłączone	Praca „zdalna” na połączeniu Link z drugim GSC (ten sam program na drugiej sztuce)	Nie używany
Lampka zaświecona	Rozkaz MIDI zmiany programu jest wysyłany tylko wtedy gdy jest inny niż poprzednio wysłany	Minimalny odstęp pomiędzy rozkazami MIDI zmiany programu wynosi 0,5 sek.	Sterowanie drugim urządzeniem, MIDI włączone	Praca „obok siebie” na połączeniu Link (dziesięć programów z trzech banków A,B,C)	

Ustawienie kanału MIDI

W celu umożliwienia odbierania rozkazów MIDI należy w kontrolerze GSC i urządzeniu odbierającym ustawić ten sam kanał MIDI (lub jeśli urządzenie odbierające posiada funkcję odbioru z dowolnego kanału (OMNI) to ustawić na odbiór dowolnego kanału).

- a) Przełącznik pamięci ustawić w położenie LOCK (lampka LOCK świeci się).
- b) Nacisnąć klawisz MIDI, i w czasie gdy lampka LOCK pulsuje, przestawić przełącznik pamięci w położenie UNLOCK (lampka LOCK zgaśnie, wszystkie trzy lampki banków zaczną pulsować, lampka nad klawiszem MIDI zaświeci się). Lampki pod numerami brzmień pokażą aktualnie ustawiony kanał MIDI wg tabeli poniżej.

- c) Przycisk brzmienia numer 2 zmniejsza numer kanału o 1, przycisk brzmienia numer 3 ustawia numer kanału na 1, przycisk brzmienia numer 4 zwiększa numer kanału o 1.
- d) Naciśnięcie klawisza MIDI spowoduje zapisanie numeru kanału (potwierdzeniem zapisu do pamięci jest krótkie jednoczesne pulsowanie lampek banków).

W przypadku konieczności wyjścia bez zapisu do pamięci w trakcie punktu c) należy nacisnąć klawisz LOOP lub SWITCH.

Numer lampki					Kanał MIDI
1	2	3	4	5	
○*					1
	○*				2
		○			3
			○		4
				○	5
○				○	6
	○			○	7
		○		○	8
			○	○	9
○			○	○	10
	○		○	○	11
		○	○	○	12
○		○	○	○	13
	○	○	○	○	14
○	○	○	○	○	15
					16

○ – lampka zaświecona

* - dla urządzenia pierwszego fabryczne ustawienie to kanał nr 1 a dla drugiego kanał nr 2

Sterowanie drugim urządzeniem MIDI

GSC umożliwia sterowanie dwoma urządzeniami MIDI w przypadku gdy jedno z nich posiada wyjście THRU. Numer programu dla każdego z dwóch urządzeń jest ustawiany dla każdego brzmienia oddzielnie.

W celu podłączenia drugiego urządzenia MIDI należy:

- w ustawieniach pod klawiszem SWITCH włączyć sterowanie drugim urządzeniem MIDI,
- ustawić numer kanału dla drugiego urządzenia MIDI (sposób ustawiania kanału MIDI jest identyczny jak dla pierwszego urządzenia z tą różnicą, że bezpośrednio po naciśnięciu klawisza MIDI wg punktu b) opisu, należy nacisnąć przycisk DEF (lampki banków zaczną wolniej pulsować),
- zaprogramować dla każdego brzmienia numer programu MIDI dla drugiego urządzenia postępując identycznie jak dla pierwszego urządzenia z tym, że bezpośrednio po naciśnięciu klawisza MIDI wg punktu e) opisu programowania, nacisnąć przycisk DEF (lampka nad klawiszem MIDI i lampka pod numerem brzmienia zaczną wolniej pulsować).

Dla takiego zastosowania, nie wolno ustawiać urządzeń odbiorczych na odbieranie z dowolnego kanału (OMNI).

Podłączenie sterowania wzmacniaczem

GSC umożliwia sterowanie wzmacniaczem (zmiana kanału, włączenie reverbu) za pomocą wejścia (lub wejść) do pedału nożnego. Wyjścia SW1 do SW4 działają na zasadzie przełącznika stabilnego. Większość wzmacniaczy posiada tego typu sterowanie. Schemat układu wyjść SW1&2 oraz SW3&4 pokazano poniżej. Zaświecenie lampki SW1 do SW4 oznacza zwarcie styków odpowiedniego przełącznika. W celu sprawdzenia czy możliwe jest sterowanie danego wzmacniacza tego typu wyjściem, należy skontaktować się z dostawcą wzmacniacza lub serwisem fabrycznym.

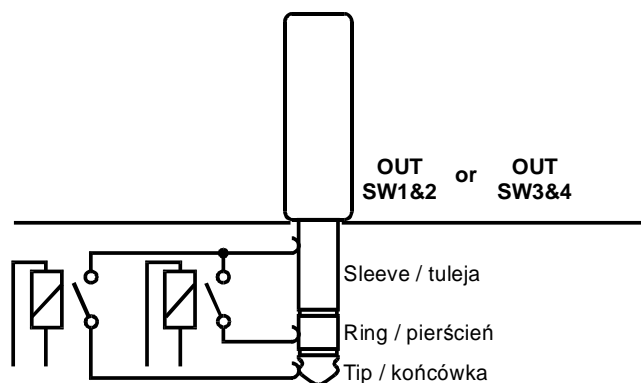

Jeśli sterowanie wzmacniacza jest możliwe i wzmacniacz posiada gniazdo (lub gniazda) stereo Jack ¼' to podłączenia należy dokonać kablem stereo Jack Jack.



Jeśli sterowanie wzmacniacza jest możliwe i wzmacniacz posiada gniazda mono Jack ¼' to podłączenia należy dokonać kablem typu Y.

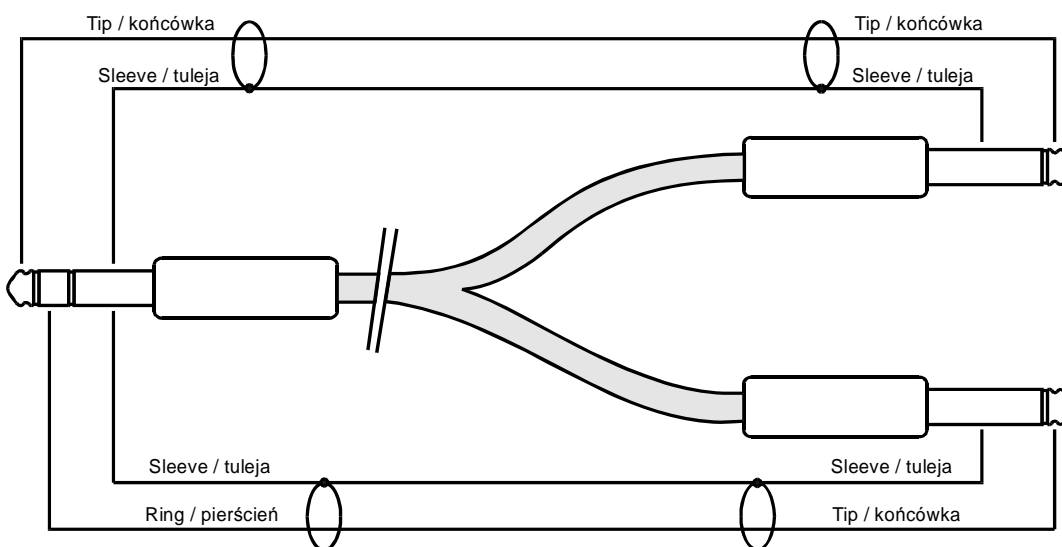

Aktualny wykaz oferowanych kabli do różnych wzmacniaczy znajduje się na stronie: www.glab.com.pl

Podłączenie „Podstawki pod kaczkę”

Podstawka pod kaczkę (wah-pad) umożliwia automatyczne (bez naciskania przycisków lub używania przełącznika własnego „kaczki”) włączanie „kaczki” poprzez postawienie nogi na „kaczkę” i wyłączenie „kaczki” poprzez zdjęcie nogi. Podstawkę należy podłożyć pod „kaczkę” a wtyczkę wah-padu podłączyć do gniazda LINK. Wejście i wyjście kaczki należy podłączyć do gniazd pętli LOOP1 lub LOOP2. Ustawienia dotyczące wah-padu znajdują się w „Ustawieniach pod klawiszem LOOP”.

Wah-pad w zależności od zaprogramowania kontrolera może włączać brzmienie numer 5 każdego banku (tryb „zmiany brzmienia”) lub aktywować w dowolnym brzmieniu pętlę LOOP1 lub LOOP2 (tryb „dokładania” kaczki do brzmienia). Wyboru trybu dokonuje się indywidualnie dla każdego banku w funkcji „Programowanie ustawień wzmacniacza” za pomocą przycisku brzmienia numer 5 (migotanie lampki

VOLUME oznacza tryb „zmiany brzmienia”, świecenie lub zgaszenie lampki oznacza tryb „dokładania kaczki do brzmienia”). W przypadku używania trybu „zmiany brzmienia” należy w brzmieniu numer 5 danego banku ustawić włączoną pętlę, do której podłączona jest „kaczka”. Takie rozwiązanie pozwala na jednoczesne sterowanie innymi efektami i wzmacniaczem przez postawienie nogi na „kaczce”.

W trybie bezpośredniego przełączania pętli wah-pad aktywuje zawsze (niezależnie od zaprogramowania) pętlę LOOP1 lub LOOP2.

Połączenie dwóch kontrolerów

Złącze LINK umożliwia podłączenie dwóch kontrolerów GSC w system o podwojonych możliwościach. Połączenia należy dokonać zwykłym przewodem mono lub stereo Jack-Jack.

Możliwe są dwa tryby pracy:

- „zdalna”, jeden kontroler GSC znajduje się na podłodze a drugi np. w okolicy wzmacniacza (nie na podłodze) bez możliwości naciskania przycisków nożnych podczas występu;
- „obok siebie”, kontrolery ustawione są na podłodze z możliwością naciskania przycisków nożnych.

Wybrany tryb należy ustawić w obu kontrolerach (w Ustawieniach pod klawiszem SWITCH, lampka numer 4). Za pomocą połączenia LINK przesyłany jest pomiędzy urządzeniami numer wybranego banku i brzmienia. W trybie „obok siebie” uzyskujemy możliwość wybierania za pomocą jednego naciśnięcia z dziesięciu brzmień (pięć brzmień na pierwszym GSC i drugie pięć na drugim GSC). W tym trybie wystarczy korzystać z banków A,B,C na pierwszym kontrolerze (mamy 3 banki po 10 brzmień).

Możliwe sposoby podłączenia systemu z dwoma kontrolerami pokazano poniżej.

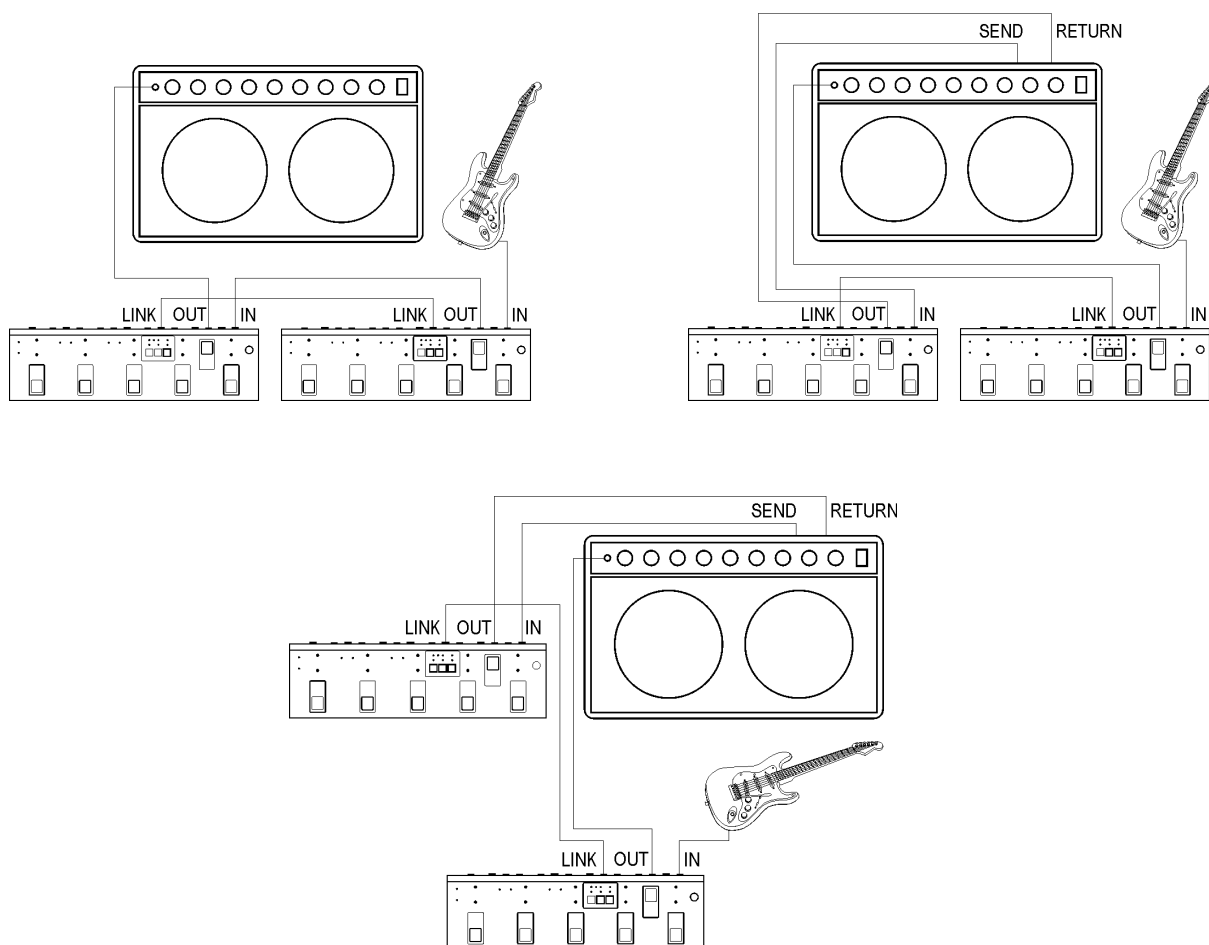

Zaleca się by przewód na połączenie LINK dla pracy „zdalnej” posiadał obudowy wtyków plastikowe (by nie następowało przypadkowe dotknięcie do odizolowanej obudowy wzmacniacza lub efektu).

Wyświetlenie wersji programu

- Wyłączyć zasilanie
- Przełącznik pamięci ustawić w położenie UNLOCK
- Trzymając wciśnięty klawisz SWITCH włączyć zasilanie
- Do momentu puszczenia klawisza lampki numeru brzmienia i lampki banku pokazują numer wersji programu (np. 2A)

Schemat blokowy toru sygnałowego

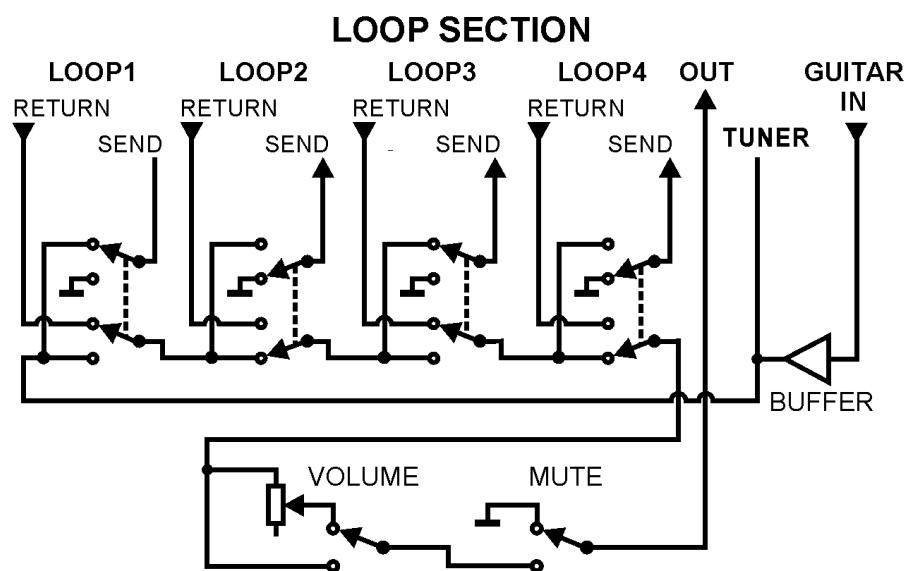

Dane techniczne

Gabaryty	głębokość 125 mm (bez wtyków) szerokość 415 mm wysokość 55 mm
Masa	1,4 kg
Impedancja wejścia IN	1 M Ω
Pasma przenoszenia:	30Hz do 40 kHz +0, -0,3dB
Sygnal przenoszony	10 dBu
Impedancja wyjściowa wyjścia OUT	3 k Ω
Zasilanie	12V (11 do 15V stabilizowane) 400mA

Karta implementacji MIDI

G LAB Guitar System Controller rev. 2B 04.2007.

Function	Transmitted	Recognized
Basic Channel		
Default	1	X
Changed	1-16	X
Mode		
Default		
Messages	X	X
Altered		
Note Number	X	X
True Voice	X	X
Velocity		
Note ON	X	X
Note OFF	X	X
After Touch		
Keys	X	X
Channels	X	X
Pitch Bend	X	X
Control Change	X	
Prog Change	O	X
System Excl.	X	X
System Common		
Song Pos	X	X
Song Sel	X	X
Tune	X	X
System real time		
Clock	X	X
Commands	X	X
Aux Messages		
Local ON/OFF	X	X
All Notes OFF	X	X
Active Sense	X	X
Reset	X	X

O: YES

X: NO

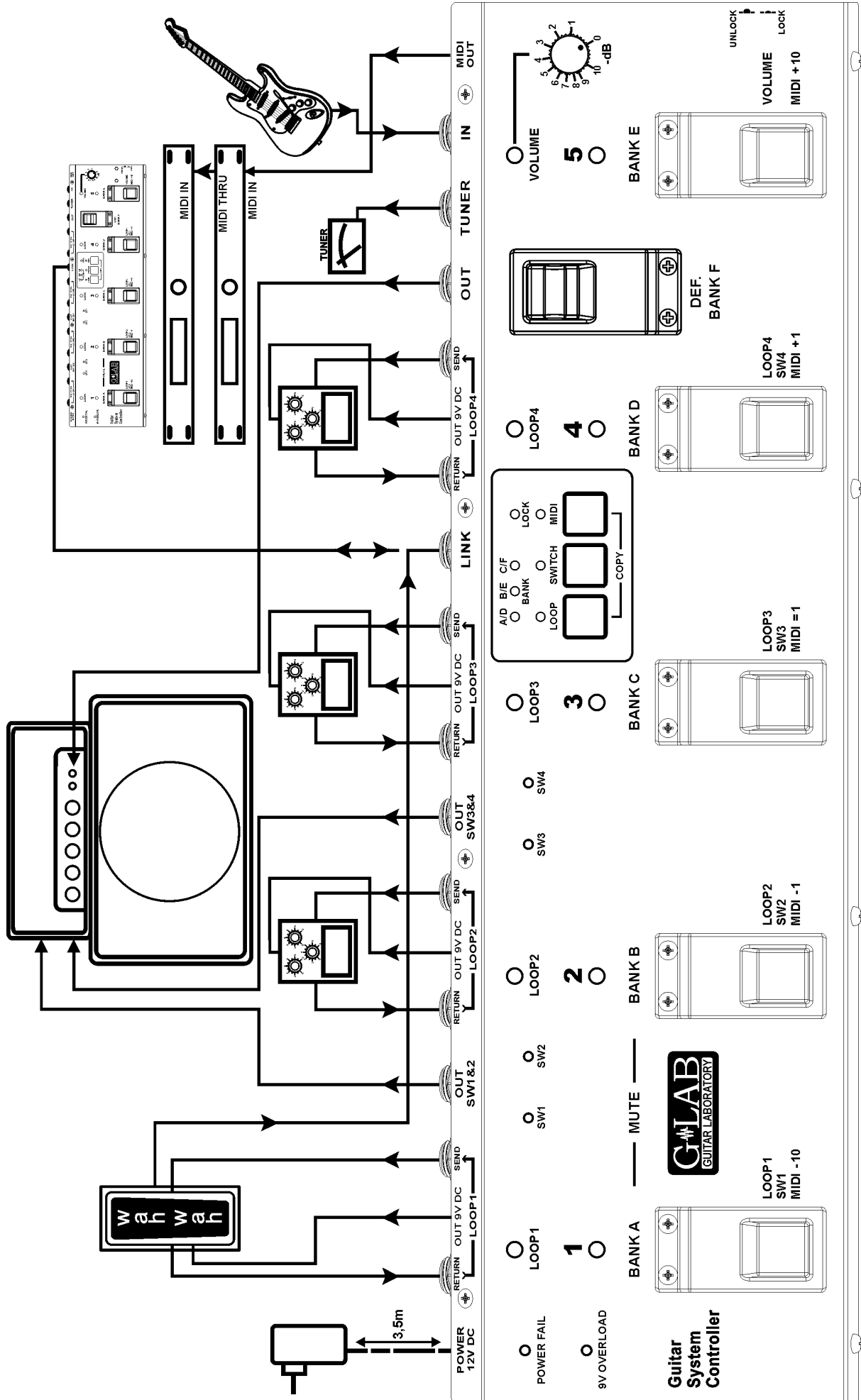

Schemat połączeń

EMC/EMI i Deklaracja Zgodności

Urządzenie zostało zaprojektowane i wyprodukowane w taki sposób, by spełnić dotyczące go normy i dyrektywy w zakresie bezpieczeństwa użytkownika i kompatybilności elektromagnetycznej.

Urządzenie używa i może emitować energię o częstotliwości radiowej, więc jeżeli nie jest instalowane i używane zgodnie z instrukcjami, może powodować szkodliwe zakłócenia w komunikacji radiowej. Jednakże, mimo spełnienia ww. norm, nie ma gwarancji, że w przypadku konkretnej instalacji nie dojdzie do wzajemnych zakłóceń elektromagnetycznych pomiędzy działającymi urządzeniami (np. zakłócenia w odbiorze radia czy telewizji).

W takich przypadkach, zachęca się użytkownika by spróbował zlikwidować zakłócenia za pomocą jednego lub kilku z poniższych działań:

- Zmienić kierunek lub położenie anteny odbiorczej.
- Zwiększyć separację między urządzeniem a odbiornikiem.
- Podłączyć urządzenie do gniazdka w innym obwodzie niż ten, do którego połączony jest odbiornik.
- Skontaktować się z producentem (patrz „Przed wezwaniem serwisu”).
- Skonsultować się ze sprzedawcą z prośbą o pomoc.

Deklaracja Zgodności

ELZAB S.A., ul. Kruczkowskiego 39, 41-813 Zabrze, Polska, niniejszym deklaruje na własną odpowiedzialność, że następujący produkt:

GSC – Guitar System Controller (Kontroler Systemu Gitarowego)

który jest objęty tą Deklaracją i oznaczony symbolem CE 07 spełnia wymagania następujących norm:

PN-EN 60065:2004	Wymagania bezpieczeństwa na urządzenia elektroniczne i z nimi związane do użytku w gospodarstwach domowych i w innych podobnych ogólnego użytku działające przy zasilaniu sieciowym
PN-EN 55103-1:1998	Norma dla rodziny produktów urządzeń audio, video, audio-wizyjnych i sterowania oświetleniem scenicznym do użytku profesjonalnego. Część 1: Emisja.
PN-EN 55103-2:1998	Norma dla rodziny produktów urządzeń audio, video, audio-wizyjnych i sterowania oświetleniem scenicznym do użytku profesjonalnego. Część 2: Odporność.

oraz jest zgodne z poniższymi dyrektywami nowego podejścia:

73/23/WE wdrożonej rozporządzeniem Ministra Gospodarki z dnia 15 grudnia 2005 w sprawie zasadniczych wymagań dla sprzętu elektronicznego (Dz. U. z dnia 28 grudnia 2005).

2004/108/WE wdrożonej Ustawą z dnia 13 kwietnia 2007 r. o kompatybilności elektromagnetycznej (Dz.U.2007 r., nr. 82, poz. 556).

Opublikowane w Zabrzu, Maj 2007

Jerzy Biernat

Prezes Zarządu ELZAB S.A.



NIE WYRZUCAJ TEGO PRODUKTU DO POJEMNIKA NA ŚMIECI !

To urządzenie oznaczone jest symbolem przekreślonego kosza na odpady zgodnie z Dyrektywą Europejską 2002/96/WE (obowiązującą od sierpnia 2005 r.) oraz Ustawą o zużyтым sprzęcie elektrycznym i elektronicznym (Dz.U. z 2005 r., Nr. 180, poz. 1495).

Oznaczenie takie informuje, że po okresie użytkowania sprzęt ten nie może być umieszczany łącznie z innymi odpadami pochodzącymi z gospodarstwa domowego.

Obowiązkiem użytkownika jest przekazanie urządzenia firmom zajmującym się zbieraniem i złomowaniem zużytego sprzętu elektrycznego i elektronicznego. Prowadzący zbiórkę, w tym lokalne punkty zbiórki, sklepy oraz inne jednostki, tworzą system umożliwiający oddanie tego urządzenia. Przytoczona powyżej Dyrektywa i Ustawa zapewnia klientom bezpłatną utylizację przekazanego urządzenia.

Urządzenie jest wykonane z materiałów, które mogą być odzyskane lub zutylizowane po zakończeniu jego użytkowania. Dzięki właściwemu postępowaniu z zużyтым sprzętem elektrycznym i elektronicznym zredukowane jest zapotrzebowanie na surowce oraz przyczynia się to do uniknięcia szkodliwych konsekwencji dla środowiska naturalnego i zdrowia ludzi, wynikających z obecności niebezpiecznych składników oraz niewłaściwego składowania i przetwarzania takiego sprzętu.



ADRESY FIRMOWE

Siedziba firmy

ELZAB S. A.

ul. Kruczkowskiego 39, 41-813 Zabrze, Polska

tel. 032 272 20 21, fax 032 272 81 90

Strona www

www.glab.com.pl

Marketing

tel. 032 272 20 21 wew. 396, 268

tel. 032 272 30 51 wew. 57

e-mail: marketing@elzab.com.pl

Pomoc techniczna

tel. 032 272 26 23

tel. 032 272 20 21 wew. 419, 220

e-mail: help@glab.com.pl

Serwis Producenta

tel./fax 032 272 30 56

tel. 032 272 20 21 wew. 445

e-mail: serwis@elzab.com.pl