

G LAB
GUITAR LABORATORY

SIGNAL ADAPTER SA-1



- User Manual
- Mode d'emploi
- Instrukcja obsługi
- Bedienungsanleitung

Inhalt

Grundfunktionen	3
Aufbau	4
Spannungsversorgung	6
Anschlussmöglichkeiten	7
Einstellen der ATTENUATION- und BOOST-Regler	11
Montage	12
Technische Daten	13
Konformitätshinweis EMC/ EMI/ FCCe	14
Konformitätserklärung	15

Sehr geehrter Kunde,

Danke, dass Sie sich für ein G-LAB-Produkt entschieden haben.

Der G LAB Signal-Adapter SA-1 regelt den Signalpegel, der am Effect-Loop eines Amps anliegt, auf die Stärke, die Effektpedale benötigen. Falls der Signalpegel zu hoch ist, sind Verzerrungen die Folge; ist er zu niedrig, erhöht sich der Anteil der Nebengeräusche. Einige Effekte – z.B. ein Kompressor – funktionieren sogar möglicherweise überhaupt nicht. Die Regelung des Signalpegels geschieht über zwei separate Module: ATTENUATION und BOOST.

Grundfunktionen

- Vollständig passives ATTENUATION-Modul, Abschwächung bis zu -16 dB (1/6 des ursprünglichen Pegels)
- Das BOOST-Modul basiert auf einem Class-A-Verstärker, Anhebung um bis zu $+14$ dB (das 5fache des ursprünglichen Pegels)
- Hoher Signalpegel am Ausgang des BOOST-Moduls (19 dBu, 19V pp)
- PEAK-Anzeige, wenn das BOOST-Modul den Pegel von 18 dBu überschreitet
- Rackmontage in Verbindung mit dem G LAB 1U RMS FRONT PANEL möglich.

Aufbau

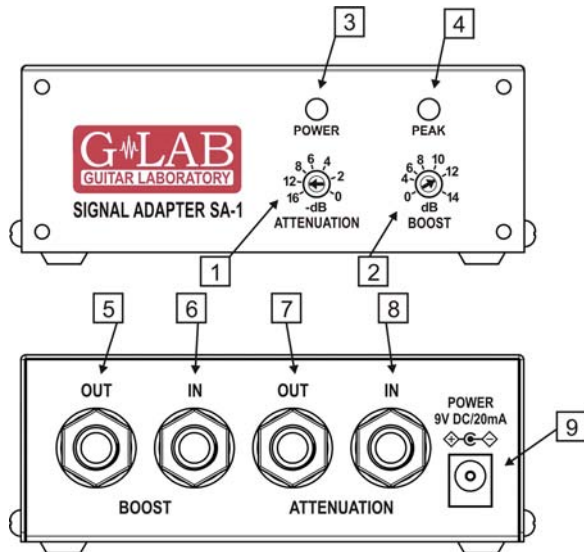

- | | | | |
|---|-----------------------------|---|----------------------------------|
| 1 | ATTENUATION-Regler | 6 | Eingang BOOST-Modul |
| 2 | BOOST-Regler | 7 | Ausgang ATTENUATION-Modul |
| 3 | Anzeige Spannungsversorgung | 8 | Eingang ATTENUATION-Modul |
| 4 | PEAK-Anzeige (>18 dBu) | 9 | Anschluss 9V Spannungsversorgung |
| 5 | Ausgang BOOST-Modul | | |

Falls der Signalpegel zu hoch ist, kann der SA-1 das Signal, das zum Effekt gesendet wird, abschwächen und danach das Return-Signal wieder verstärken.

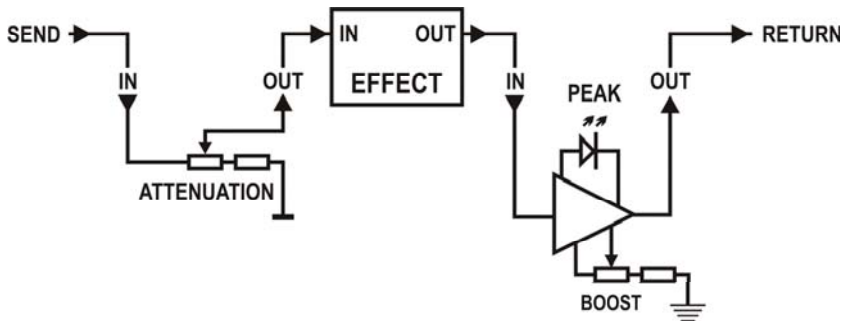

Falls der Signalpegel zu niedrig ist, kann der SA-1 das Signal, das zum Effekt gesendet wird, verstärken und danach das Return-Signal wieder abschwächen.

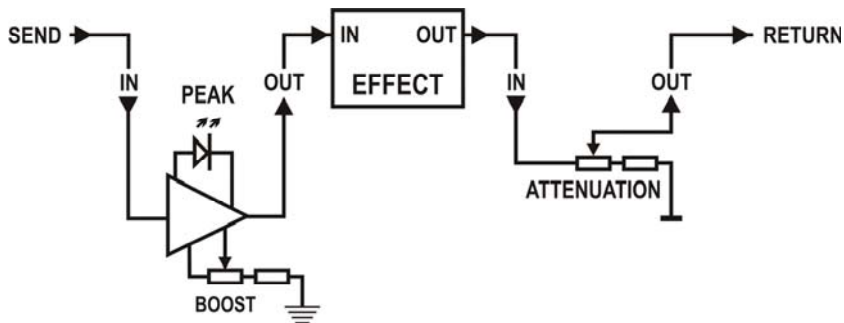

Spannungsversorgung

Der SA-1 sollte mit einem externen 9V-Gleichstrom-Netzteil betrieben werden, das eine Kapazität von 20 mA oder mehr hat. Zur Vermeidung von Brummschleifen wird eine geerdete Spannungsversorgung wie das G LAB PB-1 empfohlen. Prüfen Sie die korrekte Polarität, bevor Sie das Netzteil anschließen.

Der SA-1 ist gegen falsche Polarität geschützt. Falls diese Sicherung anspricht, müssen Sie das Gerät ausschalten und einige Minuten warten, bevor Sie es wieder einschalten.

BITTE BEACHTEN SIE: Wenn Sie ein nicht passendes Netzgerät an den SA-1 anschließen, verlieren Sie die Garantieansprüche.

Anschlussmöglichkeiten

Nachfolgend sehen Sie, wie Sie den Adapter an eine Effect-Loop eines Gitarren-Amps anschließen, die einen zu hohen Signalpegel führt.

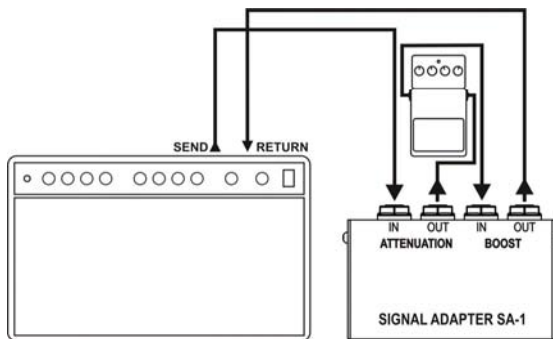

Nachfolgend sehen Sie, wie Sie einen Effekt-Looper an eine Effect-Loop eines Gitarren-Amps anschließen, die einen zu hohen Signalpegel führt.

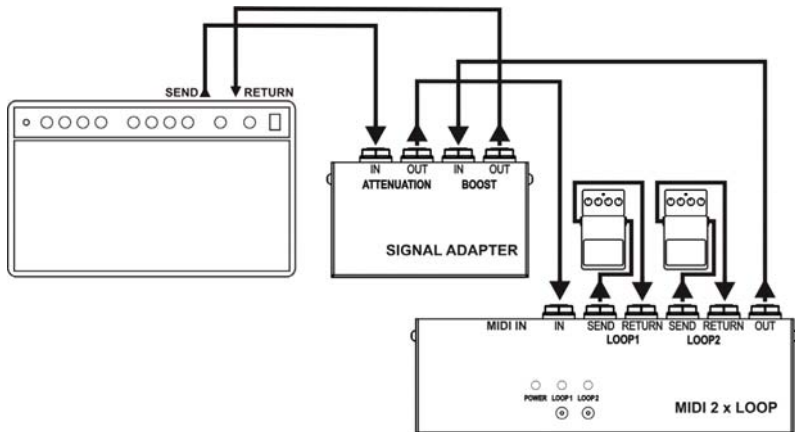

Nachfolgend sehen Sie, wie Sie den Signalpegel eines einzelnen Effekts anpassen (in diesem Falle eine Abschwächung).

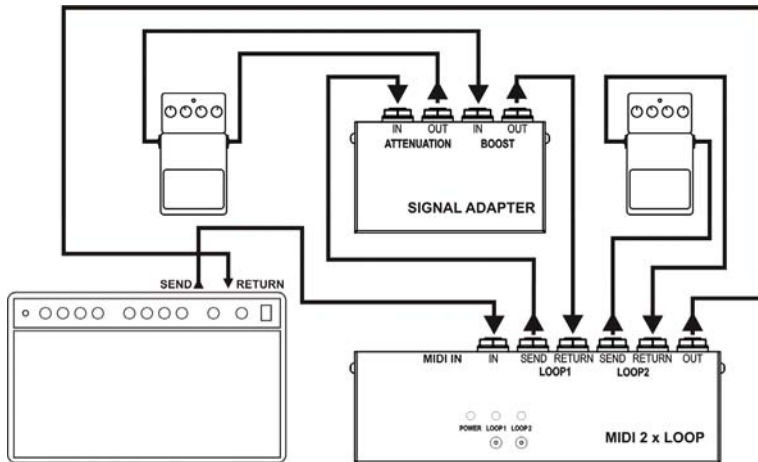

Nachfolgendes Schaubild informiert Sie, wie der SA-1 an die Effect-Loop eines Gitarren-Amps angeschlossen wird, die einen zu niedrigen Signalpegel führt.

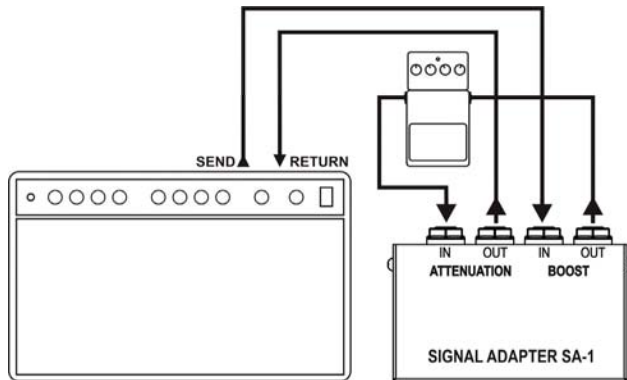

Einstellen der ATTENUATION- und BOOST-Regler

Die Regler zum Einstellen von ATTENUATION und BOOST befinden sich auf der Frontplatte des SA-1. Sie benötigen einen kleinen, flachen Schraubendreher.

Falls das eingesetzte Effektgerät eine PEAK-Anzeige besitzt, sollten Sie die Einstellung mit dem am SEND-Ausgang angeschlossenen Gerät beginnen. Spielen Sie mit maximalem Pegel (am besten mit einem Clean-Sound) und stellen den Regler so ein, dass die PEAK-Anzeige gerade nicht aufleuchtet. Stellen Sie außerdem den Wert für den RETURN-Eingang auf den entsprechenden Wert ein (also z.B. -6 dB für ATTENUATION und 6 dB für BOOST), damit grundsätzlich der Signalpegel erhalten bleibt.

Falls das angeschlossene Effektgerät keine PEAK-Anzeige besitzt, beginnen Sie mit dem Effektgerät am RETURN-Eingang und stellen es auf den geringsten Wert ein. Setzen Sie nun den Regler des am SEND-Ausgang angeschlossene Modul (ATTENUATION oder BOOST) auf den höchsten Wert, bei dem keine unerwünschte Verzerrung auftritt. Stellen Sie nun das am RETURN angeschlossene Modul auf einen entsprechenden dB-Wert.

Montage

Der SA-1 lässt sich mit Hilfe des G LAB 1U RMS FRONT PANEL (Product Code 00831) in ein 19-Zoll-Rack einbauen (siehe nachfolgende Grafik).

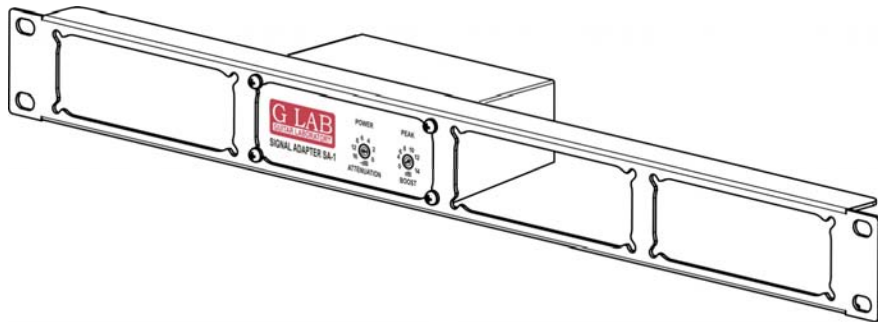

Technische Daten

Abmessungen:	Breite	110 mm
	Tiefe	65 mm
	Höhe	40 mm
Gewicht		0,27 kg
Eingangswiderstand des ATTENUATION-Moduls		60 k Ω
Maximaler Signalpegel des ATTENUATION-Moduls		20 dBu (44Vpp)
Einganswiderstand des BOOST-Moduls		>40 k Ω
Ausgangswiderstand des BOOST-Moduls		200 Ω
Maximaler Ausgangspegel des BOOST-Moduls		19 dBu (19 Vpp) @ 50 k Ω
		18 dBu (17Vpp) @ 10 k Ω
Spannungsversorgung		9V DC 20 mA (8,7 - 9,4V)

Konformitätshinweis EMC/ EMI/ FCCe

Dieses Gerät ist gemäß Part 15 der FCC Richtlinien konstruiert. Sein Betrieb geschieht unter den folgenden beiden Bedingungen: 1. Das Gerät darf keine unerwünschten Interferenzen erzeugen, und 2. Das Gerät muss jegliche empfangene Interferenz tolerieren, einschließlich derer, die unerwünschte Folgen auf die Wirkungsweise des Geräts haben können.

Beachten Sie bitte: Dieses Gerät wurde konstruiert und gebaut gemäß den Vorschriften und Standards bezüglich sicherer Funktionsweise und elektromagnetischer Strahlung.

Dieses Gerät verwendet und sendet elektromagnetische Wellen aus, die bei unsachgemäßer Verwendung des Geräts den Radio-Empfang stören können. Obwohl das Gerät bei ordnungsgemäßem Einsatz unterhalb der Grenzwerte bleibt, kann es in bestimmten Situationen zu Störungen kommen. Falls Sie solche Störungen im Radio- und Fernseh-Empfang feststellen, die beim Ein- oder Ausschalten des Geräts verschwinden, können Sie die Störung verringern oder beseitigen, indem Sie eine oder mehrere der folgenden Maßnahmen durchführen:

- Verändern Sie die Ausrichtung oder den Standpunkt der Empfangsantenne.
- Erhöhen Sie die Entfernung zwischen dem Gerät und dem Empfänger.
- Verbinden Sie das Gerät mit einem anderen Stromkreis als dem, an dem der Empfänger angeschlossen ist.
- Setzen Sie sich mit dem Hersteller des Geräts in Verbindung.
- Bitten Sie Ihren Händler um Hilfe

Konformitätserklärung

Hersteller ELZAB S.A., ul. Kruczkowskiego 39, 41-813 Zabrze, Polen, erklärt in alleiniger Verantwortung, dass folgendes Produkt:

Signal Adapter SA-1 (G LAB Signal Adapter SA-1)

auf das sich diese Erklärung bezieht, mit folgenden Richtlinien:

- 2006/95/EG Elektrische Betriebsmittel Niederspannungsrichtlinie
- 2004/108/EG Elektromagnetische Verträglichkeit

Die Konformität mit den Richtlinien wird nachgewiesen durch die Einhaltung folgender Normen:

- PN-EN 60065:2004/EN 60065:2002/ Audio-, Video- und ähnliche elektronische Geräte – Sicherheits-anforderungen
- PN-EN 55103-1:2000/EN 55103-1:1996/ Elektromagnetische Verträglichkeit – Produktfamilienorm für Audio-, Video- und audio-visuelle Einrichtungen sowie für Studio-Lichtsteuereinrichtungen für den professionellen Einsatz – Teil 1: Grenzwerte und Meßverfahren für Störaussendungen
- PN-EN 55103-2:2001/EN 55103-2:1996/ Elektromagnetische Verträglichkeit – Produktfamilienorm für Audio-, Video- und audio-visuelle Einrichtungen sowie für Studio-Lichtsteuereinrichtungen für den professionellen Einsatz – Teil 2: Anforderungen an die Störfestigkeit

Jerzy Biernat

Vorstandsvorsitzender der ELZAB S.A.

Eine Kopie der ursprünglichen Konformitätserklärung steht zum Download auf unserer Website:

<http://www.glab.com.pl>



Dieses Produkt gehört nicht in den Hausmüll!

Dieses Gerät ist gemäß der EU-Rechtslinie 2002/96/EG (gültig ab August 2005) sowie dem Gesetz über ausrangierte Elektro- und Elektronikgeräte (GBl. Nr. 180/2005, Pos. 1495) mit dem Symbol eines gestrichenen Hausmüllcontainers versehen.

Diese Bezeichnung gibt an, dass dieses Gerät nach der Gebrauchsdauer mit anderen Hausabfällen nicht zusammen entsorgt werden darf.

Der Nutzer ist verpflichtet, dieses Gerät bei einem Sammel- und Entsorgungsunternehmen für verbrauchte Elektro- und Elektronikgeräte abzugeben. Der Sammelsystemeinrichter, darunter örtliche Sammelstellen, Verkaufseinrichtungen und sonstige Einheiten, bilden ein System, welches Abgabe solcher Geräte ermöglicht. Die vorgenannte RL und das Gesetz gewährleisten den Kunden eine kostenlose Entsorgung der abgegebenen Geräte.

Das Gerät ist aus den Stoffen hergestellt, die nach seiner Lebensdauer dem Recycling unterzogen oder entsorgt werden können. Durch eine ordnungsgemäße Behandlung verbrauchter Elektro- und Elektronikgeräte wird der Rohstoffbedarf reduziert. Es ist ein Beitrag zur Vermeidung schädlicher Folgen für die Umwelt und menschliche Gesundheit, die aus dem Vorhandensein von gefährlichen Bestandteilen oder einer fehlerhaften Lagerung und Verarbeitung solcher Geräte resultieren.

Bedienungsanleitung, Numer der Zeichnung G56IND00



www.glab.com.pl

G LAB is a brand of ELZAB SA

COMPANY ADDRESS

ELZAB SA

ul. Kruczkowskiego 39, 41-813 Zabrze, Poland

phone: +48 32 272 20 21, fax: +48 32 272 81 90

Sales & Export Department

phone: +48 32 272 30 51 ext. 34, 39, 64

+48 32 272 20 21 ext. 308, 366, 468

e-mail: glab@glab.com.pl

Technical Support

phone: +48 32 272 30 51 ext. 64

+48 32 272 20 21 ext. 308

e-mail: help@glab.com.pl

G56TIN00